

Ausg./Vers.	Antrag	Änderung		Datum	Gez.	Gepr.	Norm	QS
UEB Robotron ZFT					Belegungsplan			
Maße ohne Toleranzangabe		Bearb.	Datum	Name	Benennung Netz-Modul (Slave) Dateiname: NETZS.PCB			
Längenmaße		Gepr.	30.08.2007	Zander				
Rundungshalbmesser		Norm						
Winkelmaße		QS						
Klass.-Nr.		Typ		Zeichnungs-Nr.			Blatt 1 von 2	
				1.40.536 593.8				
Maßstab	SCALE: 1.00	Variantenstückliste		Ers. f.		Revision:		

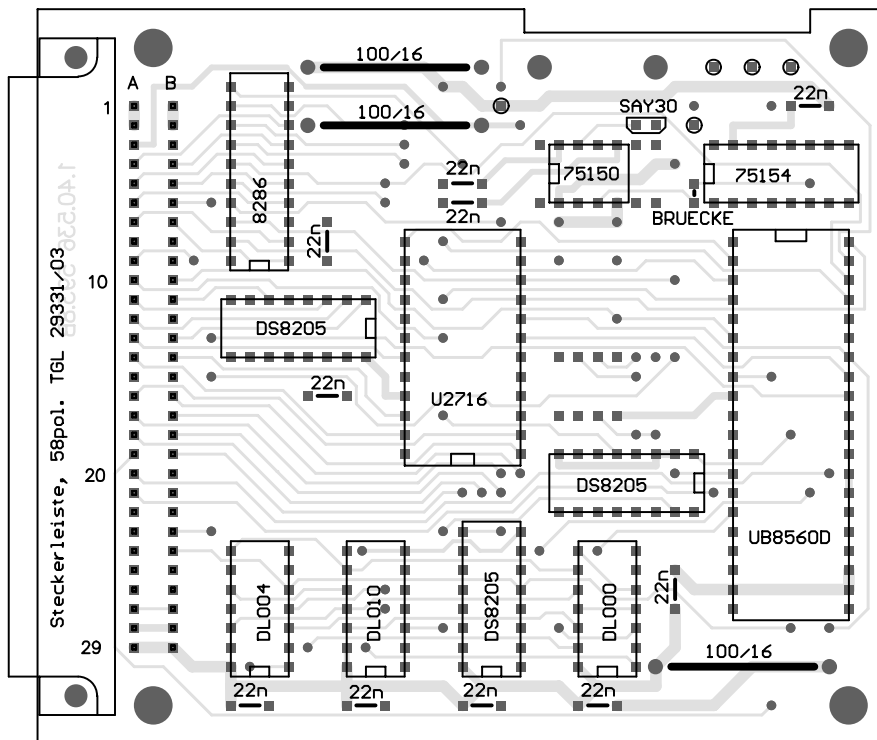

Ausg./Vers.	Antrag	Änderung		Datum	Gez.	Gepr.	Norm	QS
UEB Robotron ZFT			Belegungsplan					
Maße ohne Toleranzangabe		Bearb.	Datum	Name	Benennung Netz-Modul (Slave) Dateiname: NETZS.PCB			
		Gepr.	30.08.2007	Zander				
Längenmaße		Norm						
Rundungshalbmesser		QS						
Winkelmaße					Zeichnungs-Nr.			Blatt 2 von 2
Klass.-Nr.		Typ		1.40.536 593.8				
Maßstab	SCALE: 1.00	Variantenstückliste		Ers. f.		Revision:		