

Ausg./Vers.	Antrag	Änderung		Datum	Gez.	Gepr.	Norm	QS
VEB Robotron ZFT			Belegungsplan					
Maße ohne Toleranzangabe		Bearb.	Datum	Name	Benennung			
		Gepr.	02.11.2003	Zander	KC87 - Sprachmodul			
Längenmaße		Norm						
Rundungshalbmesser		QS						
Winkelmaße								
Klass.-Nr.		Typ		Dateiname: Z9SPRACHC.PCB			Blatt 1 von 2	
				Zeichnungs-Nr. 1.40.536 533.5				
Maßstab	SCALE: 1.00	Variantenstückliste		Ers. f.		Revision: C		

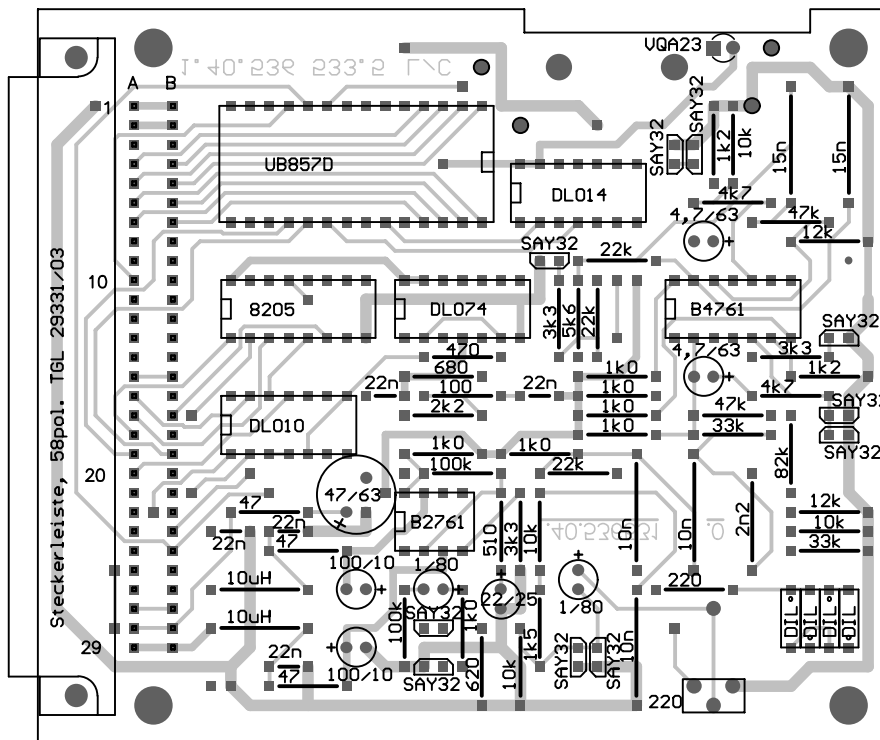

Ausg./Vers.	Antrag	Änderung		Datum	Gez.	Gepr.	Norm	QS
UEB Robotron ZFT			Belegungsplan					
Maße ohne Toleranzangabe		Bearb.	Datum	Name	Benennung KC87 - Sprachmodul Dateiname: Z9SPRACHC.PCB			
Längenmaße		Gepr.	02.11.2003	Zander				
Rundungshalbmesser		Norm						
Winkelmaße		QS						
Klass.-Nr.		Typ						
Maßstab		Variantenstückliste		Zeichnungs-Nr.		Blatt 2 von 2		
SCALE: 1.00				Ers. f.		Revision: C		
				1.40.536 533.5				