

| | | | | | | | | |
|--------------------------|--------|---------------------|---------------|----------------|--|---------------|------------------|----|
| | | | | | | | | |
| | | | | | | | | |
| | | | | | | | | |
| Ausg./Vers. | Antrag | Änderung | | Datum | Gez. | Gepr. | Norm | QS |
| VEB Robotron ZFT | | | Belegungsplan | | | | | |
| Maße ohne Toleranzangabe | | Bearb. | Datum | Name | Benennung KC87 - 64k-RAM-Modul Dateiname: Z9_ram64.pcb | | | |
| Längenmaße | | Gepr. | 19-Sep-2007 | Zander | | | | |
| Rundungshalbmesser | | Norm | | digitalisiert | | | | |
| Winkelmaße | | QS | | | | | | |
| Klass.-Nr. | | Typ | | Zeichnungs-Nr. | | | Blatt 1 von 2 | |
| | | Modul 1.6640.01080 | | 1.6640.02080 | | | | |
| Maßstab | | Variantenstückliste | | Ers. f. | | Revision: 1.0 | | |

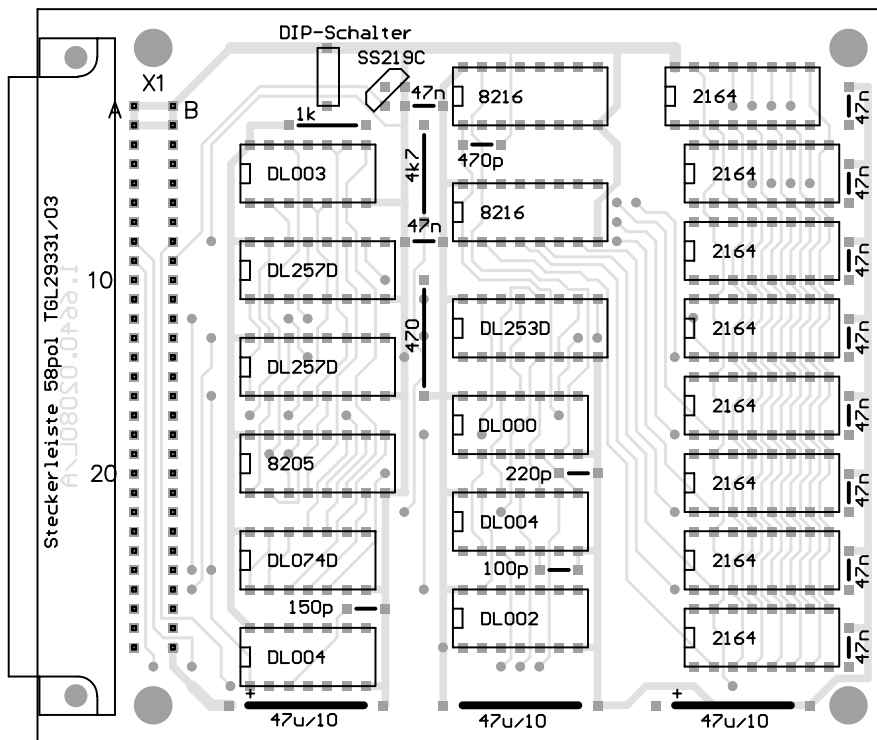

| | | | | | | | | |
|--------------------------|--------|---------------------|---------------|----------------|--|---------------|------------------|----|
| | | | | | | | | |
| | | | | | | | | |
| | | | | | | | | |
| Ausg./Vers. | Antrag | Änderung | | Datum | Gez. | Gepr. | Norm | QS |
| VEB Robotron ZFT | | | Belegungsplan | | | | | |
| Maße ohne Toleranzangabe | | Bearb. | Datum | Name | Benennung KC87 - 64k-RAM-Modul Dateiname: Z9_ram64.pcb | | | |
| Längenmaße | | Gepr. | 19-Sep-2007 | Zander | | | | |
| Rundungshalbmesser | | Norm | | digitalisiert | | | | |
| Winkelmaße | | QS | | | | | | |
| Klass.-Nr. | | Typ | | Zeichnungs-Nr. | | | Blatt 2 von 2 | |
| | | Modul 1.6640.01080 | | 1.6640.02080 | | | | |
| Maßstab | | Variantenstückliste | | Ers. f. | | Revision: 1.0 | | |