

Ausg./Vers.	Antrag	Änderung		Datum	Gez.	Gepr.	Norm	QS
VEB Robotron ZFT		Belegungsplan						
Maße ohne Toleranzangabe	Bearb.	Datum	Name	Benennung Z9001 - AD-Umsetzer-Modul Dateiname: Z9_adu.pcb				
	Gepr.	11-Feb-2002						
	Norm							
	QS							
Längenmaße	Gepr.			Zeichnungs-Nr. 1.40.690009.2				
Rundungshalbmesser	Norm							
Winkelmaße	QS			Blatt 1 von 2				
Klass.-Nr.	Typ							
Maßstab	1:1	Variantenstückliste		Ers. f.		Revision: 1.0		

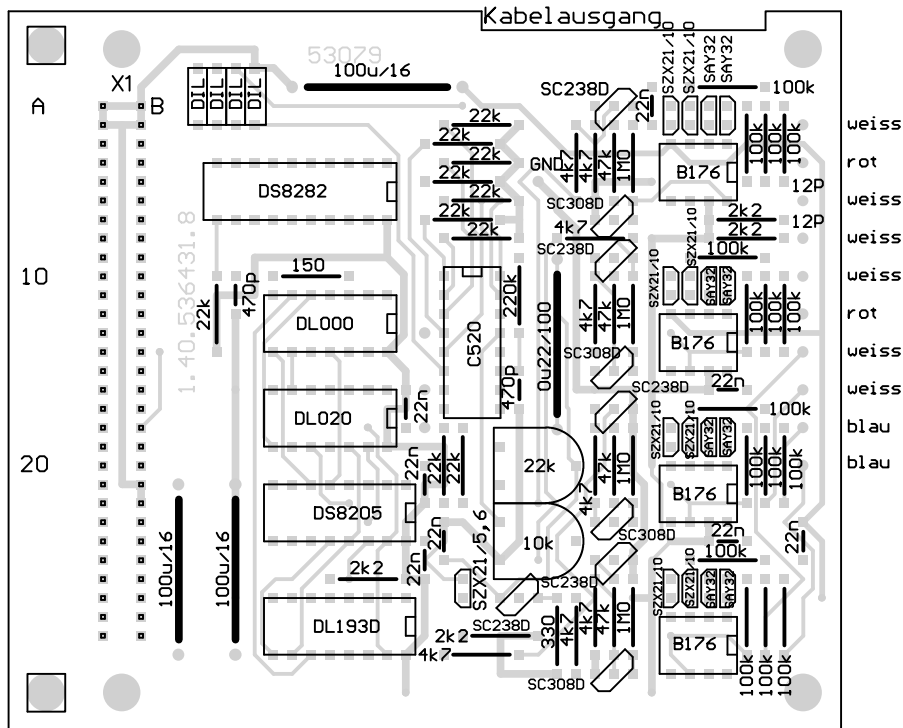

Ausg./Vers.	Antrag	Änderung		Datum	Gez.	Gepr.	Norm	QS
VEB Robotron ZFT		Belegungsplan						
Maße ohne Toleranzangabe	Bearb.	Datum	Name	Benennung Z9001 - AD-Umsetzer-Modul Dateiname: Z9_adu.pcb				
Längenmaße	Gepr.	11-Feb-2002						
Rundungshalbmesser	Norm							
Winkelmaße	QS							
Klass.-Nr.	Typ							
Maßstab	1:1	Variantenstückliste		Zeichnungs-Nr. 1.40.690009.2			Blatt 2 von 2	
Ers. f.		Revision: 1.0						